



Dilme hattı, rulo halinde olan sacı açarak belirli bir düzende dizilmiş dairesel bıçaklar arasından geçirerek normal genişliğinden daha dar şeritler haline getirilmesini sağlar.

Bobin Yükleme Arabası, Hidrolik Açıcı, Yüksek Hassasiyetli Dilme, Otomatik Bıçak Değiştirme, Telafi (loop), Frenleme Gerdirme, Çapak Sarıcı, Çember Boşaltma Arabası, Çember Sarıcı ve Boşaltma Turnikesinden oluşan üniteler tüm bu ekipmanlarla dilme hattımız, müşterilerimiz için eksiksiz anahtar teslim projedir.

RSC MAKİNA olarak güçlü yönümüz müşterilerimizin ihtiyaç duyduğu kriterlere göre tasarım yapabilmek ve bileşenleri kendi özellikleri ile dikkate alabilmektir. Dilme Hattına sahip olmanın en önemli avantajı, müşterilerimizin ihtiyaç duyduğu her an istediği ölçü ve miktarda üretim yapmasına imkan vermesidir. Böylece yatırımları azaltabilir, işleme ve nakliye maliyetlerini ortadan kaldıracabilirler.

Öne Çıkan Özellikler

- Üst düzey otomasyon ile kolay kullanım ve bakım.
- Hızlı yükleme için yükleme arabalı hidrolik açıcı.
- Yüksek kaliteli bileşenlerle hassas yüzey işleme.
- Minimum artıklarla yüksek kaliteli dilimler.
- Otomatik bıçak değiştirme.
- Hurda Sarıcı Sistem.
- Düşük maliyet, Yüksek kalite, Maksimum verim.



Hat	Malzeme Kalınlığı (mm)		Rulo Geniliği (mm)		Rulo Ağırlığı (Ton)	Rulo Boyutları (mm)	
	Max	Min	Max	Min		İç Çap	Dış Çap

DİLME HATTI 1300

Hat 1	0.3 - 2	300 - 1300	10 / 15	508 - 610	1300
Hat 2	0.5 - 3	400 - 1300	15 / 20	508 - 610	1600
Hat 3	0.8 - 4	500 - 1300	15 / 20	508 - 610	1600
Hat 4	1 - 6	500 - 1300	20 / 30	508 - 610	1800

DİLME HATTI 1600

Hat 1	0.3 - 2	300 - 1600	15 / 25	508 - 610	1300
Hat 2	0.5 - 3	400 - 1600	15 / 25	508 - 610	1600
Hat 3	0.8 - 4	500 - 1600	15 / 25	508 - 610	1600
Hat 4	1 - 6	500 - 1600	20 / 30	508 - 610	1800

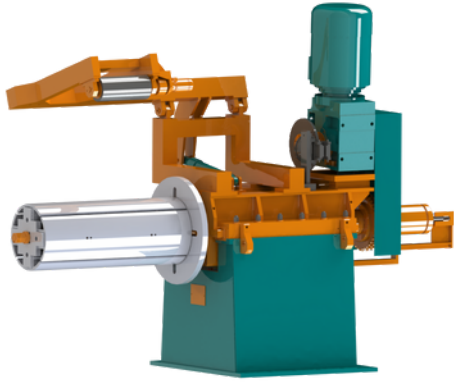

Coil Decoiler

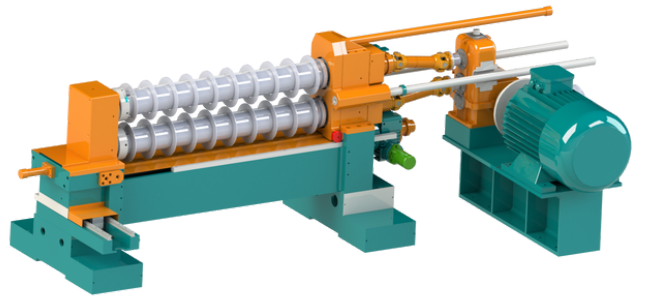

Slitting Knife Group

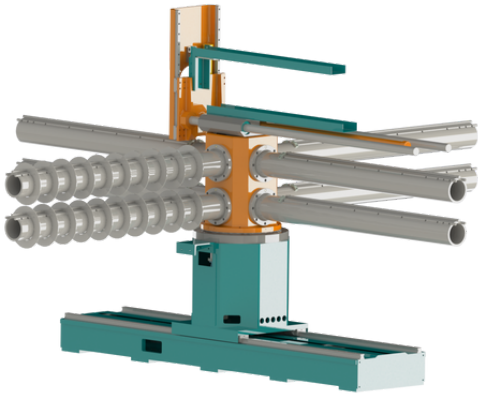

Automatic Knife Change

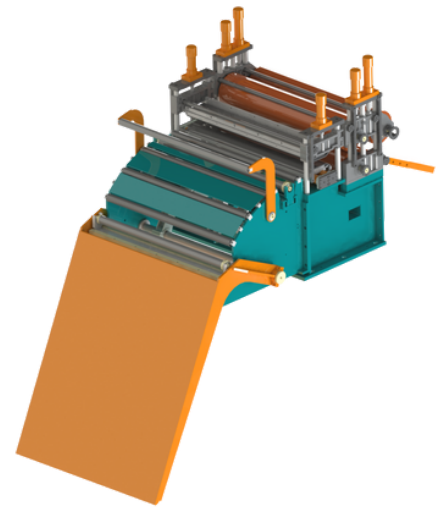

Tension Group

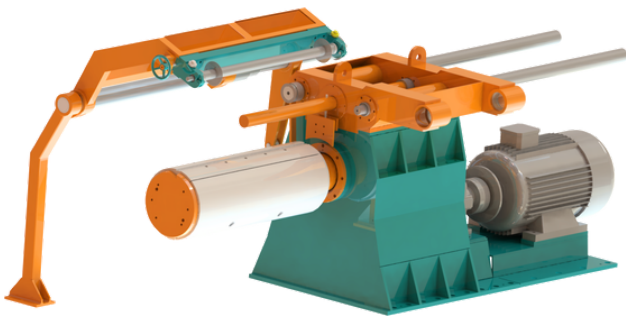

Circle Winder

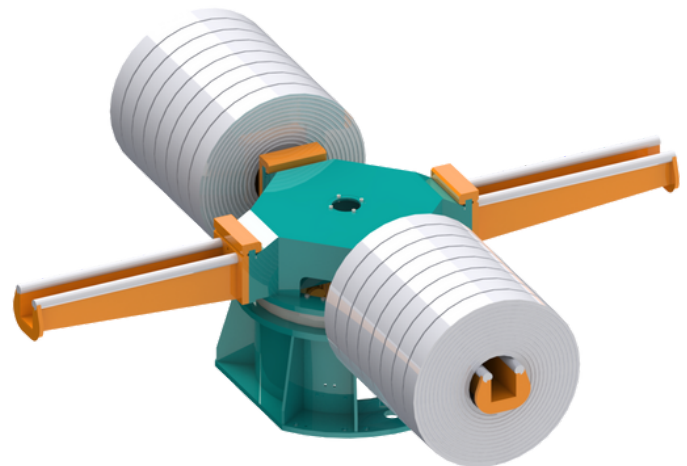

Turnstile